

**OYMAN®**

**AHŞAP  
YONGA  
MAKİNASI**



**TR5**  
serisi

### GENEL ÖLÇÜLER

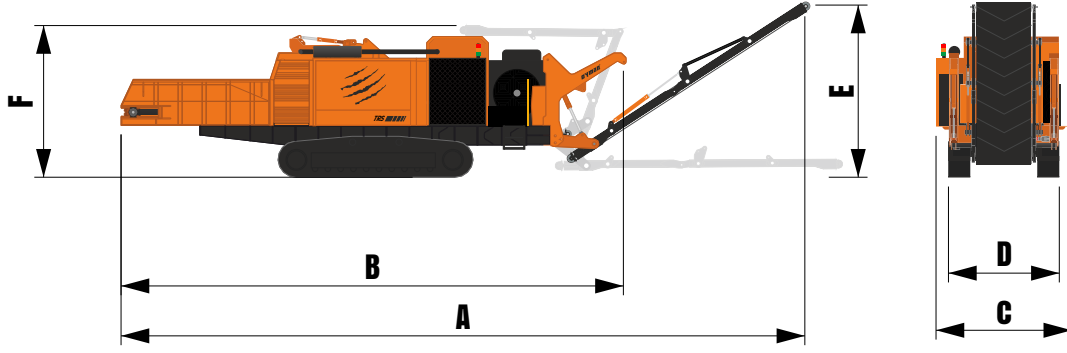

	A	B	C	D	E	F
ÖLÇÜLER (MM)	15700	11500	3110	2540	3890	3450

#### Motor

400 Kw 6 Silindir 12,5 Litre  
Emisyon Standardı: STAGE IIIA veya STAGE V

#### Şanzıman

Plc kontrollü  
Hidrolik tork konvertörlü planet dişli şanzıman

#### Hidrolik Sistem

Değişken deplasmanlı pistonlu pompa  
Oransal kontrollü hidrolik valf bloğu

#### Yürüyüş Sistemi

Çift deplasmanlı çift hızlı hidromotor tahrikli  
çelik palet

#### Otomasyon

PLC kontrollü tam otomasyon  
7" Kontrol ekranı  
Uzaktan kontrol sistemi

#### Toplam Ağırlık

36.000 KG

#### Besleme Konveyörü

Hidrolik gerotor motor ve planet dişli redüktör  
tahrikli ağır hizmet tipi paletli konveyör  
Besleme açıklığı: 850x1500mm

#### Aktarma Konveyörü

Hidrolik gerotor motor tahrikli ağır hizmet tipi  
düz bantlı katlanabilir tip konveyör

#### Öğütme Bölümü

Besleme Tamburu Çapı: 850 mm  
Ağır hizmet modeli kayış kasnak tahrikli rotor  
İstenen ölçülerde değiştirilebilen elek sistemi  
İstenilen ürüne göre değişebilen bıçak sistemi  
Rotor çapı: 1100mm

### TEKNİK ÖZELLİKLER



Maks.  
Ağaç Çapı 600 mm

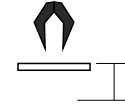

Yükleme  
Yüksekliği 2200 mm

